



Solar  Screen

GRADIENT

Дизайн
Декоративный - Градиент

Описание

Gradient — декоративная пленка с белым градиентом от центра к верхней и нижней части стекла. Балансирует приватность и свет, закрывает центральное поле зрения, сохраняя пространство светлым и воздушным, что идеально для офисов, медицинских учреждений и общественных зон.

Характеристики



Гарантия
5 годы



Класс огнестойкости
M1



Хранение в рекомендованных условиях
3 годы



Доступные ширины
152 см, 210 см



Тип установки
Интерьер



Цвет снаружи
Белый



Длина (м)
30 м



Углеродный след продукта (LCA)
1.56 kgCO₂e/m²

Конструкция

- 1 Полиэстер высокого оптического качества с печатным дизайном
- 2 Клей, чувствительный к давлению (PS), полимеризуется со стеклом в течение 15 дней.
- 3 Защитная разделительная подложка из PET, удаляемая после установки.



Состав
PET



Толщина
60 μm

Оптические и солнечные свойства

Защита от УФ-излучения (%)	90
Пропускание видимого света (%)	min: 15 max: 78

Клей

Акриловый самоклеющийся, чувствительный к давлению

Рекомендации по применению

Вертикальное положение и для стандартной стеклянной поверхности

Прозрачное одинарное стекло	✓
Тонированное одинарное стекло	✓
Отражающее тонированное одинарное стекло	✓
Прозрачное двойное стекло	✓
Тонированное двойное стекло	✓
Отражающее тонированное двойное стекло	✓
Газонаполненное двойное стекло - Low E	✓
Stadip Ext. прозрачное двойное стекло	✓
Stadip Int. прозрачное двойное стекло	✓

✓ Да ✗ Не рекомендуется ! Осторожность

Детали

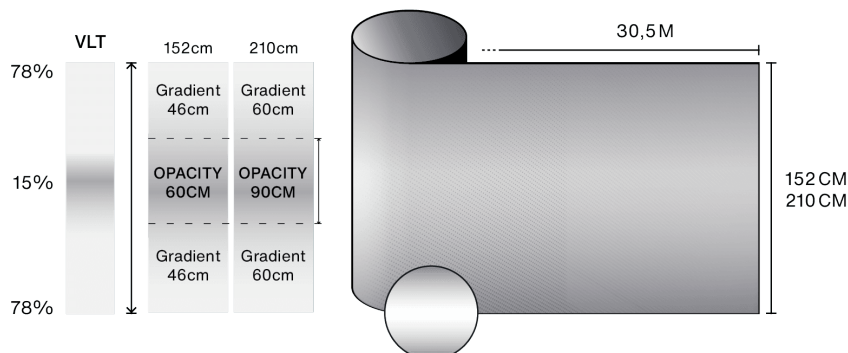

Рекомендации по установке и обслуживанию

Используйте Slide On (600-FO2) или Film On (600-F0355), разведённый до 2 cЛ/л воды, для установки и очистки. Не очищайте в течение месяца после установки и не наносите наклейки/клеи на пленку.



Получить доступ к видео с советами по установке и обслуживанию